

BRUGSANVISNING til Tornado-floss.

TORNADO-candyflossmaskine:

Floss panden placeres ovenpå maskinen, således at spindehovedet er placeret midt i panden.

Før maskinen sættes i gang, tilsættes der candyfloss sukker i midten af hullet, men kun når maskinen er slukket.

Fordel sukkeret ved manuel rotation af spindehovedet, så maskinen ikke får de store udsving ved påfyldningen. Når der påfyldes candyfloss sukker skal spindehovedet altid fyldes omkring 90 % op. Brug helst en rigtig candyfloss ske.

Der tændes for "MOTOR SWICH" kontakten, så den står i position ON.

"HEAT" kontakten har 3 funktioner:

OFF : der er i midten, hvor motoren kan køre rundt, uden der laves candyfloss.

EMERG(rød): er hvor maskinen giver maksimum varme, benyttes ved opstart, samt ved stor produktion.

NORMAL(blå): er hvor det er mest normalt at køre under de fleste omstændigheder.

HEAT CONTROL: er en regulator, hvor der skrues op/ned for varmen, til varmelegemerne.

Der er 2 skalaer på denne regulator hvor den BLÅ farve henviser til "HEAT" kontaktens(BLÅ) position også kaldet NORMAL. Ved at følge den BLÅ tal skala fra 1-9 kan du skru op/ned for varmen.

Det bedste udbytte fås ved at få VOLTMETERET til at stå ved 200 volt, dvs. skru på regulatoren til den står ved 200 volt. Det samme er gældende for RØD position også kaldet "EMERG".

Tænd først på motoren.

Når den kører, tændes der for "HEAT" kontakten, start altid med at sætte den i "EMERG" position, hvorved varmelegemet tændes og der vil i løbet af kort tid begynde at komme candyfloss ud. Når dette sker flyttes "HEAT" kontakten til NORMAL(BLÅ). Derefter skrues op/ned til tempoet passer til den enkelte bruger.

Tag en candy cone som vist på tegningen. Det er en god idé hvis disse fugtes let inden man bruger dem, da candyflossen derved vil sidde bedre fast.

Hvis der holdes pause mellem to kunder sættes "HEAT" kontakten, i position OFF, hvorved der bare skal tændes igen, når den næste kunde skal ekspederes.

Hver gang der stoppes skal du først sætte "HEAT" kontakten i position OFF i ca. 20 sekunder inden du slukker for motoren.

Der kan efterfyldes når det ønskes.

Når maskinen kører, er det yderst vigtigt at holde hænderne væk fra spindehovedet, da det kører meget hurtigt rundt, også de to læderlapper slår meget hårdt, se fig.1...!!

Fig.1 Vip læder lapperne lidt op
dette bevirker at
flossen bedre kommer
ud i siderne.

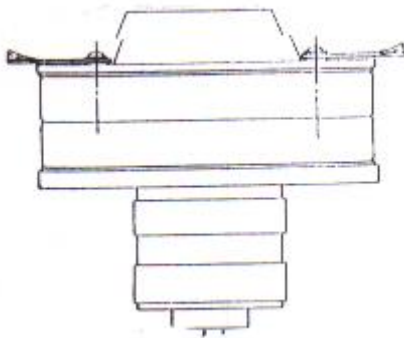

HUSK! Tøm altid spindehovedet for candyfloss sukker når du er færdig med dagen. Sukkeret tager meget nemt mod fugt, hvilket kan forårsage, at det klumper og derved ikke virker efter hensigten. Det gøres nemmest ved at lade sukkeret køre ud gennem varmelegemerne indtil der ikke kommer mere ud. I fugtigt vejr, er det en god ide at lægge et klæde over spindehovedet, hvis maskinen er slukket i lang tid med sukker i.

Rengøring:

Floss panden skylles med varmt vand, hvorved sukker rester vil blive opløst og panden kan stilles til tørre.

Når der efterhånden er brændt så meget sukker fast i de små riller i den midterste ring i spindehovedet, så der næsten ikke kommer candyfloss ud, skal selve spindehovedet renses på følgende måde:

Sørg for at der ikke er mere sukker i spindehovedet. Tag dernæst stikket ud af kontakten. De 4 skruer i spindehovedet skrues ud, hvorefter de lægges til side sammen med de to læderlapper.

Toppen over varmelegemerne løftes af, hvorved der kommer en mindre brun plade til syne, skru den lille nylon bolt af og fjern pladen.

Skru forsigtigt de to små bolte ud der forbinder varmelegemerne til strømkilden. Se godt efter hvordan det er forbundet, så det sker i samme rækkefølge igen, når det skal samles.

Tag nu den midterste ring i spindehovedet, hvori varmelegemerne er placeret af og læg det i varmt vand i ca. 5 min.

Når de ca. 5 min. er gået er det meste af sukkeret opløst og med forsigtig hånd kan varmelegemet nu tages ud. Der må endelig ikke bruges vold, da varmelegemet meget let strækkes i spiralen og derved ødelægges. Der vaskes nu meget forsigtigt af, hvorefter varmelegemet igen placeres tilbage i ringen. Hæng det til tørre i ca. 15 min. Eller til den er helt tør. Spindehovedet samles nu igen i den modsatte rækkefølge. Spænd skruerne efter uden brug af vold, da den midterste ring, hvori varmelegemerne er placeret, nemt kan komme i klemme.

Tilslut maskinen til kontakten og start "MOTOR" kontakten. Lad maskinen køre i ca. 2 min. Så fugt rester vil blive slynget ud.

Sluk for strømmen og efterspænd de 4 skruer. Du er nu klar til at starte på en frisk.